

TOYOTA GR86

ZN8 2021.10～

リヤディフューザー 取付要領書 P P E 製品
リヤサイドフィン 取付要領書 A B S 製品

この度は、AKEa 製品をお買い上げいただき誠にありがとうございます。
本製品を安全に仕様していただくために、お買い求めの自動車用品専門店にてお取付けをお願い致します。
本取付要領書をよくお読みの上、正しく取付けを行って下さい。
取付け後は、本書を必ずユーザー様にお渡し下さい。

⚠ 注意事項

- ・本製品はPPE及びABS成形品です。
- ・開梱後は、梱包内容(構成部品表参照)の不足や破損の無い事を確認して下さい。
- ・取付け作業は、必ず2人以上で行って下さい。
- ・本製品は、車両及び製品の誤差により一部加工が必要な場合がありますので、必ず取付けマッチングを確認して下さい。(車両にキズ等を付けない様にテープ等で保護して下さい)
- ・無理に変形させると破損の恐れがありますので、絶対に行わないで下さい。また、これによって起きた破損はクレームの対象外になりますので御了承下さい。
- ・両面テープの接着力促進剤として必ずプライマーを塗布して下さい。
(詳しくは「3M PACプライマーN-200 取扱説明書」を参照の事)
- ・両面テープの接着力は気温が15℃以下になると低下します。両面テープ及び接着面をドライヤー等で温めてから貼り付けて下さい。
- ・本製品の加工、組付け不良、誤使用による不具合、事故等については、弊社はいっさい責任を負いませんので御了承下さい。
- ・本製品を取付け後、24時間は強い衝撃を与えたり、洗車等(水に濡らす)を行わないで下さい。
- ・取付け後の返品は原則お断り致します。

⚠ 未塗装品のご注意

- ・塗装前に必ず取付けマッチングを確認して下さい。
- ・製品成形上、やむを得ずバリ、巣などが出来ますので、塗装下処理にて除去して下さい。
- ・塗装は必ず樹脂ウレタン系塗料をご使用下さい。
- ・塗装乾燥の加熱温度は必ず60度未満で行って下さい(60度以上の加熱は製品変形の恐れがあります)
- ・塗装後の返品は原則お断りいたします。

構成部品

リヤディフューザー構成部品

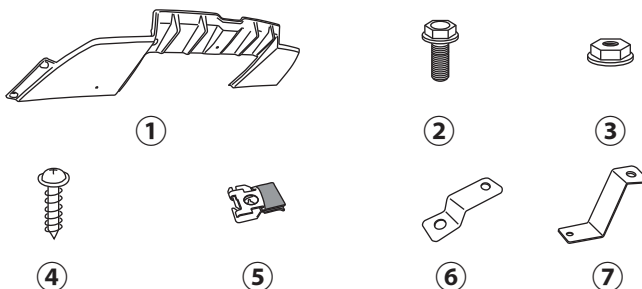

付属品		
NO	品名	数
①	リヤディフューザー (AKE-084)	1
②	M6x16 トラス小ねじ (HBN49)	3
③	M6 フランジナット (HBM11)	2
④	M5x16 タッピング (HBN03)	2
⑤	M5 J ナット	2
⑥	ブラケット A (ナット付) (GB234)	1
⑦	ブラケット B (GB235)	2

リヤサイドフィン構成部品



付属品		
NO	品名	数
⑧	リヤサイドフィン (AKE-083)	1
⑨	PAC プライマー N-200 (HBM23)	1

1 リヤディフューザー取付け

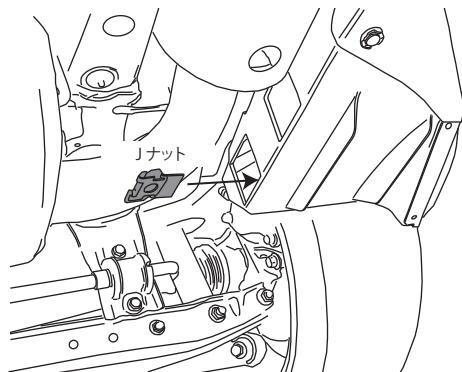

(1)左図を参照に⑤M5Jナットを挿入します。

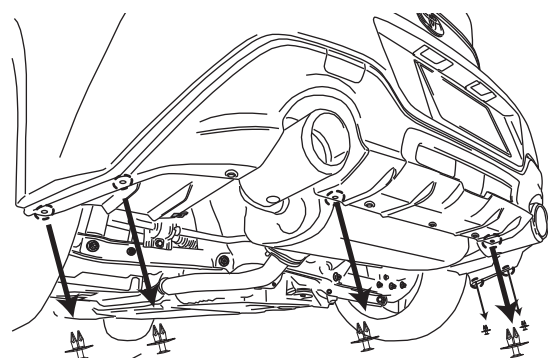

(2)左図部の純正クリップ(左右合計6個)を外します。

■取付部断面

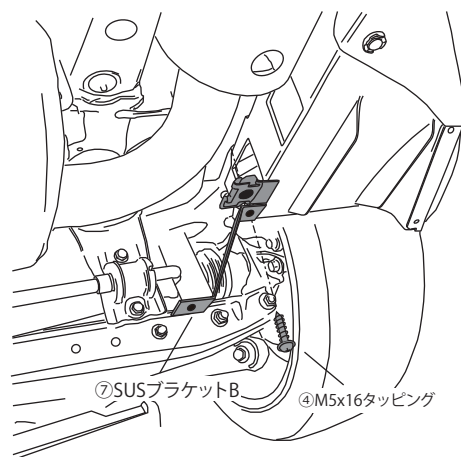
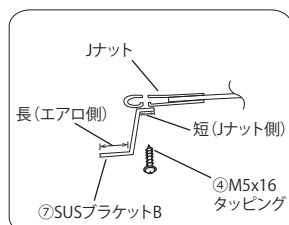

(3)(1)で挿入したM5Jナットに⑦SUS
ブラケットBを④M5×16タッピングで
固定します。

(4)図の位置の純正クリップを使用して⑥SUSブラ
ケットAを純正クリップで固定します。

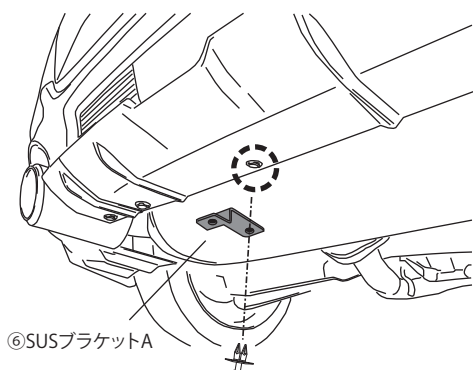

■取付部断面

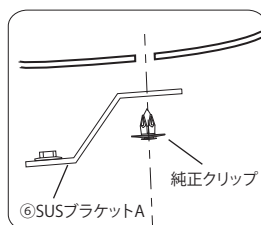

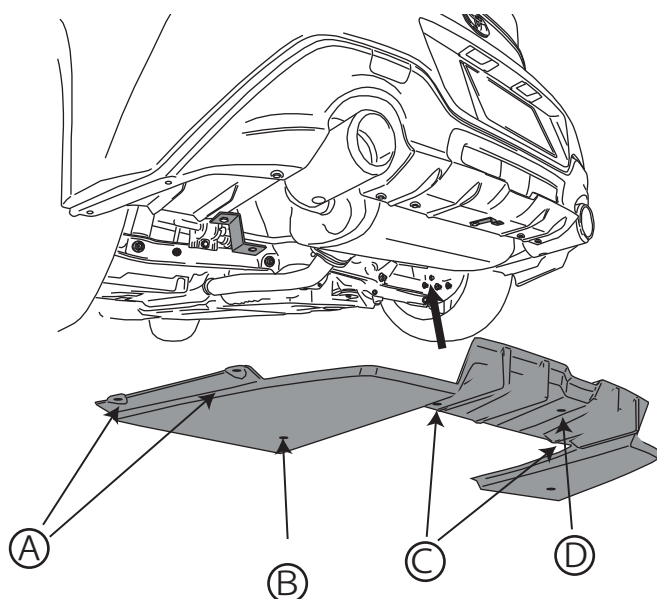

■取付部断面

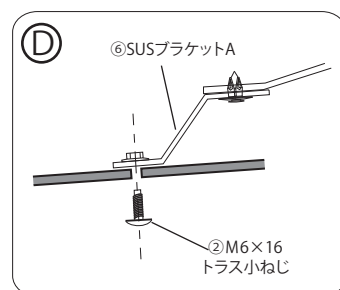
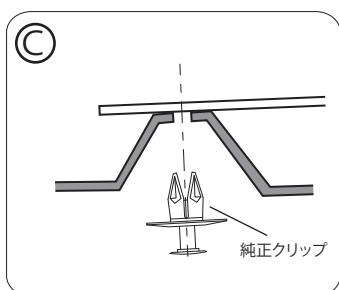
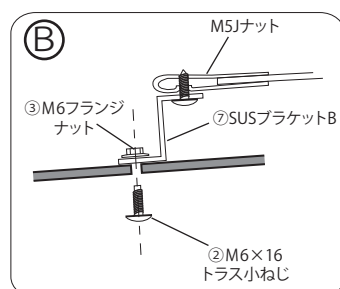
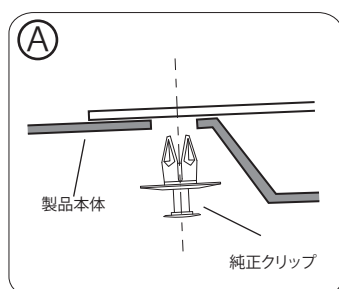

②リヤサイドフィン取付け

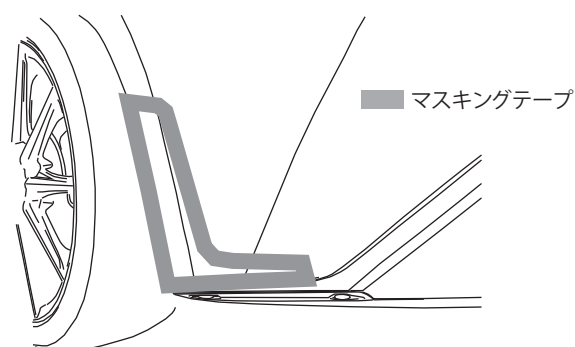

(5)各取付部分を図を参考に取付けます。

- Ⓐ 作業(2)で外した純正クリップを使用して固定します。
- Ⓑ 作業(3)で取付したSUSブラケットBに、②M6×16トラス小ねじ、③M6フランジナットを使用して製品を仮締めします。
- Ⓒ 作業(2)で外した純正クリップを使用して固定します。
- Ⓓ 作業(4)で取付したSUSブラケットAに、②M6×16トラス小ねじ、③M6フランジナットを使用して製品を仮締めします。

(6)各部のボルト、タッピングビスを本締めします。

⚠ タッピングビスを本締めする際は、締込み過ぎに注意して下さい。車両とスポイラーとの隙間が無くなり、締込む手応えが少し重くなる程度でお願い致します。

- (7)ボデーの本製品取付部分の埃や汚れを清掃します。
- (8)本製品を仮付けし、フィッティングを確認します。
- (9)製品に沿ってマスキングテープなどで取付位置をマーキングして下さい。
- (10)両面テープ貼付け面をしっかりと脱脂洗浄し、⑨PACプライマーを塗布します。

⚠ プライマーが貼付け面以外の塗装面に付着しない様に注意して下さい。塗装の変色等の原因になります。はみ出したプライマーはアルコール等で拭き取して下さい。

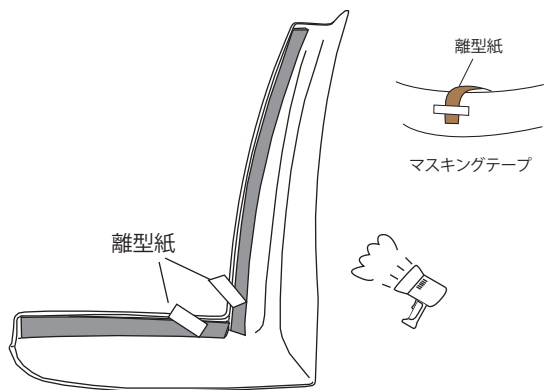

(11) 両面テープの離型紙を図の様に30mm剥がしマスキングテープ等で表側に貼付けし、テープ面をドライヤーなどで温めます。

(12) マーキングした位置を参考に製品を仮合せします。

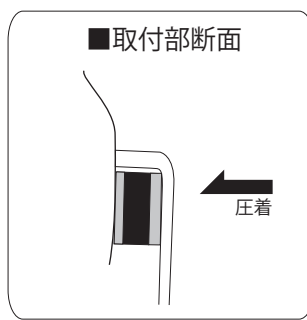
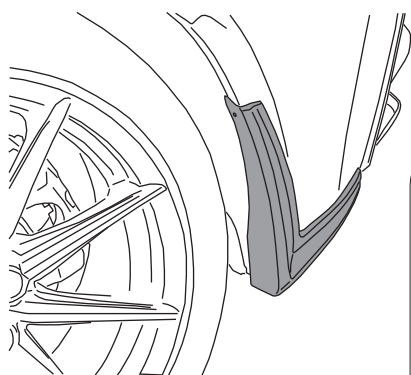

(13) 全体のバランスを確認し、両面テープの離型紙を中央から外側にゆっくり剥がし、製品を車両に十分に圧着して下さい。

(14) 反対側も同様の手順で取付します。

