

# TOYOTA GR86

ZN8 2021.10~

## サイドステップ 取付要領書 ABS製品



この度は、AKEQI 製品をお買い上げいただき誠にありがとうございます。  
本製品を安全に仕様していただくために、お買い求めの自動車用品専門店にてお取付けをお願い致します。  
本取付要領書をよくお読みの上、正しく取付けを行って下さい。  
取付け後は、本書を必ずユーザー様にお渡し下さい。

### ⚠ 注意事項

- ・本製品はABS成形品です。
- ・開梱後は、梱包内容(構成部品表参照)の不足や破損の無い事を確認して下さい。
- ・取付け作業は、必ず2人以上で行って下さい。
- ・本製品は、車両及び製品の誤差により一部加工が必要な場合がありますので、必ず取付けマッチングを確認して下さい。(車両にキズ等を付けない様にテープ等で保護して下さい)
- ・無理に変形させると破損の恐れがありますので、絶対に行わないで下さい。また、これによって起きた破損はクレームの対象外になりますので御了承下さい。
- ・両面テープの接着力促進剤として必ずプライマーを塗布して下さい。  
(詳しくは「3M PACプライマーN-200 取扱説明書」を参照の事)
- ・両面テープの接着力は気温が15℃以下になると低下します。両面テープ及び接着面をドライヤー等で温めてから貼り付けて下さい。
- ・本製品の加工、組付け不良、誤使用による不具合、事故等については、弊社はいっさい責任を負いませんので御了承下さい。
- ・本製品を取付け後、24時間は強い衝撃を与えたり、洗車等(水に濡らす)を行わないで下さい。
- ・取付け後の返品は原則お断り致します。

### ⚠ 未塗装品のご注意

- ・塗装前に必ず取付けマッチングを確認して下さい。
- ・製品成形上、やむを得ずバリ、巣などが出来ますので、塗装下処理にて除去して下さい。
- ・塗装は必ず樹脂ウレタン系塗料をご使用下さい。
- ・塗装乾燥の加熱温度は必ず60度未満で行って下さい(60度以上の加熱は製品変形の恐れがあります)
- ・塗装後の返品は原則お断りいたします。

## 構成部品



①



③



④



⑤



②

付属品			
NO	品名		数
①	サイドステップ	RH (AKE-082-R)	1
②	サイドステップ	LH (AKE-082-L)	1
③	M4x20	タッピングビス (HBN04)	10
④	M4x16	タッピングビス (HBM79)	2
⑤	PAC	プライマー N-200 (HBM23)	1

## ① 取付準備

■ マスキングテープ

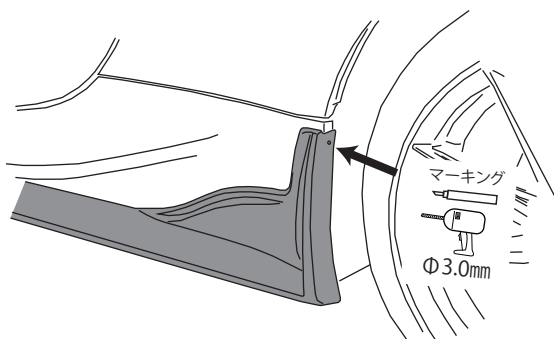
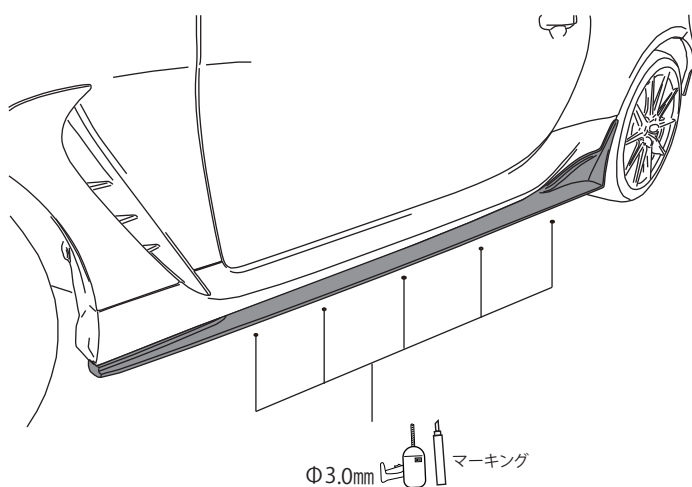
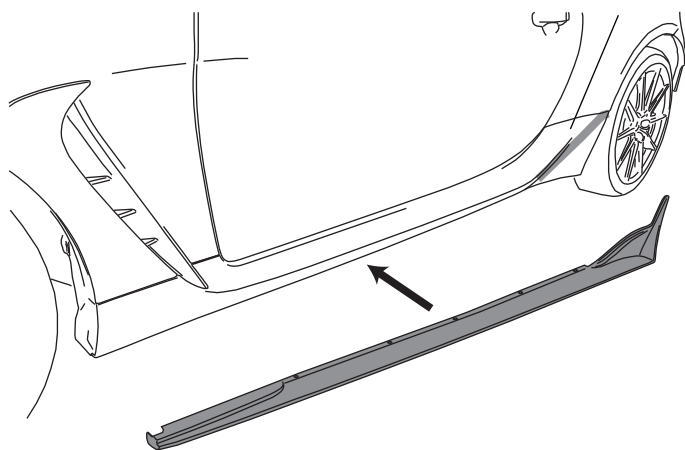

- (1) ボデーの本製品取付部分の埃や汚れを清掃します。
- (2) 本製品を仮付けし、フィッティングを確認します。
- (3) 製品に沿ってマスキングテープなどで取付位置をマーキングして下さい。

**!** 仮合わせ時は必ず二人以上で行い、水平を確かめながら位置決めしてください。

- (4) 本製品下部のビス穴を利用し車両側に取付穴位置をマーキングし下穴を開けます。

**!** 穴開け作業は製品を取り外してから行って下さい。

- (5) 本製品後端部のビス穴を利用し車両側に取付穴位置をマーキングし下穴を開けます。

**!** 穴開け作業は製品を取り外してから行って下さい。

## ② 取付

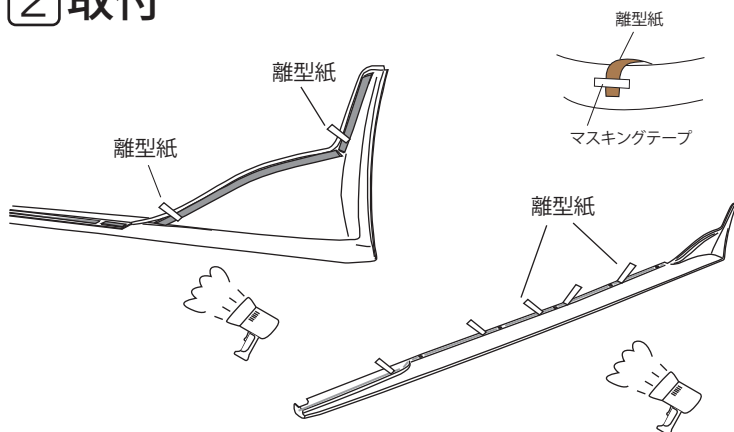

- (6) 両面テープ貼付け面をしっかりと脱脂洗浄し、⑤PACプライマーを塗布します。

**!** プライマーが貼付け面以外の塗装面に付着しない様に注意して下さい。  
塗装の変色等の原因になります。  
はみ出したプライマーはアルコール等で拭き取って下さい。

- (7) 両面テープの離型紙を図の様に30mm剥がしマスキングテープ等で表側に貼付けし、テープ面をドライヤーなどで温めます。

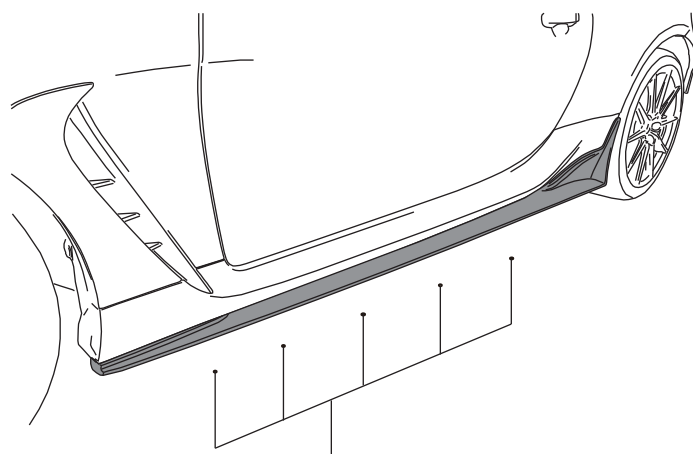
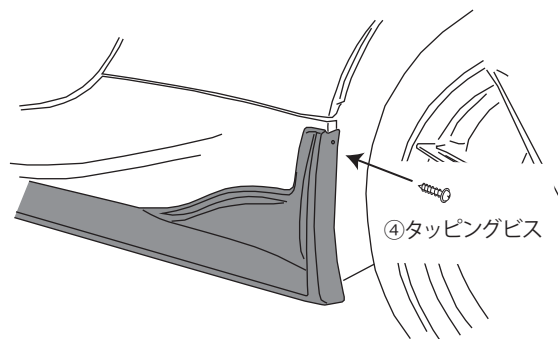

③タッピングビス

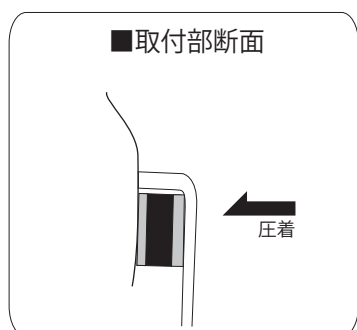
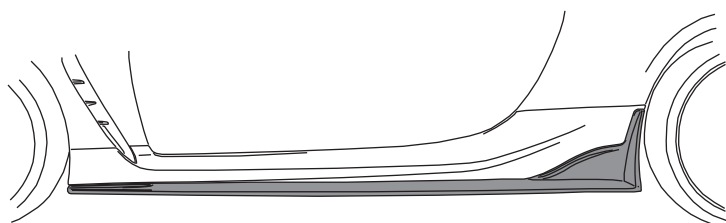

- (8) マーキングした位置を参考に製品を仮合せします。
- (9) 製品後端上部の隙間を確認しながら製品両端を④M4x16タッピングビスで仮締めします。

- (10) 製品下部の③M4x20タッピングビスを仮締めします。

- (11) 全体のバランスを確認し、両面テープの離型紙を前方から後方へゆっくり剥がし、製品を車両に十分に圧着して下さい。

- (12) 各部のタッピングビスを本締めします。

⚠ タッピングビスを本締めする際は、締込み過ぎに注意して下さい。車両とスポイラーとの隙間が無くなり、締込む手応えが少し重くなる程度でお願い致します。

- (13) 反対側も同様の手順で取付します。