

TOYOTA GR86

ZN8 2021.10~

フロントリップスポイラー 取付要領書 ABS 製品
フロントリップスポイラーエンドフィン 取付要領書 ABS 製品

この度は、AKEa 製品をお買上げいただき誠にありがとうございます。
 本製品を安全に仕様していただくために、お買い求めの自動車用品専門店にてお取付けをお願い致します。
 本取付要領書をよくお読みの上、正しく取付けを行って下さい。
 取付け後は、本書を必ずユーザー様にお渡し下さい。

⚠ 注意事項

- ・本製品はABS成形品です。
- ・開梱後は、梱包内容(構成部品表参照)の不足や破損の無い事を確認して下さい。
- ・取付け作業は、必ず2人以上で行って下さい。
- ・本製品は、車両及び製品の誤差により一部加工が必要な場合がありますので、必ず取付けマッチングを確認して下さい。(車両にキズ等を付けない様にテープ等で保護して下さい)
- ・無理に変形させると破損の恐れがありますので、絶対に行わないで下さい。また、これによって起きた破損はクレームの対象外になりますので御了承下さい。
- ・両面テープの接着力促進剤として必ずプライマーを塗布して下さい。
(詳しくは「3M PACプライマーN-200 取扱説明書」を参照の事)
- ・両面テープの接着力は気温が15℃以下になると低下します。両面テープ及び接着面をドライヤー等で温めてから貼り付けて下さい。
- ・本製品の加工、組付け不良、誤使用による不具合、事故等については、弊社はいっさい責任を負いませんので御了承下さい。
- ・本製品を取付け後、24時間は強い衝撃を与えたり、洗車等(水に濡らす)を行わないで下さい。
- ・取付け後の返品は原則お断り致します。

⚠ 未塗装品のご注意

- ・塗装前に必ず取付けマッチングを確認して下さい。
- ・製品成形上、やむを得ずバリ、巣などが出来ますので、塗装下処理にて除去して下さい。
- ・塗装は必ず樹脂ウレタン系塗料をご使用下さい。
- ・塗装乾燥の加熱温度は必ず60度未満で行って下さい(60度以上の加熱は製品変形の恐れがあります)
- ・塗装後の返品は原則お断りいたします。

構成部品

フロントリップスポイラー構成部品

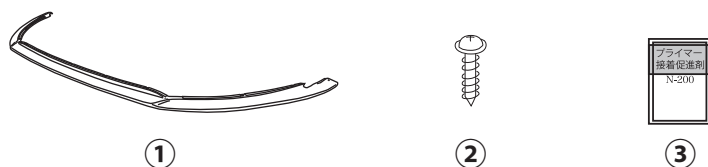

付属品		
NO	品名	数
①	フロントリップスポイラー (AKE-080)	1
②	M4×20 タッピングビス (HBN02)	11
③	PACプライマー N-200 (HBM23)	1

フロントリップスポイラーエンドフィン構成部品

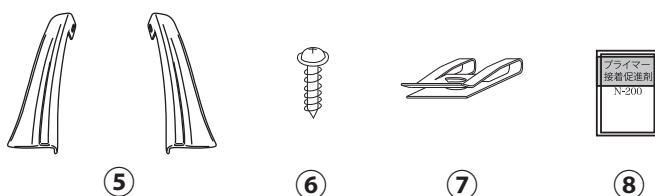

付属品		
NO	品名	数
⑤	フロントリップスポイラーエンドフィン (AKE-089)	1
⑥	M4×16 タッピングビス (HBN79)	2
⑦	M4 スピードナット (HBN80)	2
⑧	PACプライマー N-200 (HBM23)	1

① 取付準備

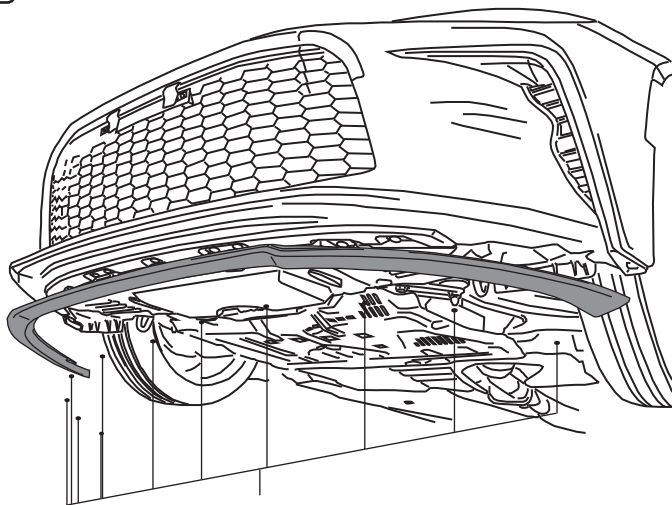

Φ3.0mm  マーキング

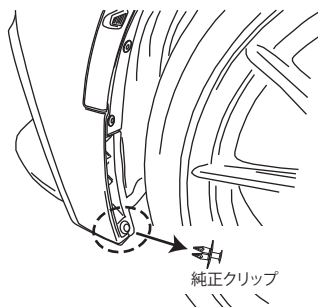

- (1) ボデーの本製品取付部分の埃や汚れを清掃します。
- (2) フロントリップスポイラーを仮当てし、フィッティングを確認します。
- (3) 製品のビス穴を利用し車両側に取付穴位置をマーキングし下穴を開けます。

 穴開け作業は製品を取り外してから行なって下さい。

- (4) 両面テープ貼付け面をしっかりと脱脂洗浄し、
④プライマーを塗布します。

 プライマーが貼付け面以外の塗装面に付着しない様に注意して下さい。
塗装の変色等の原因になります。
はみ出したプライマーはアルコール等で拭き取って下さい。

- (5) クリップを外します。

② フロントスポイラー取付

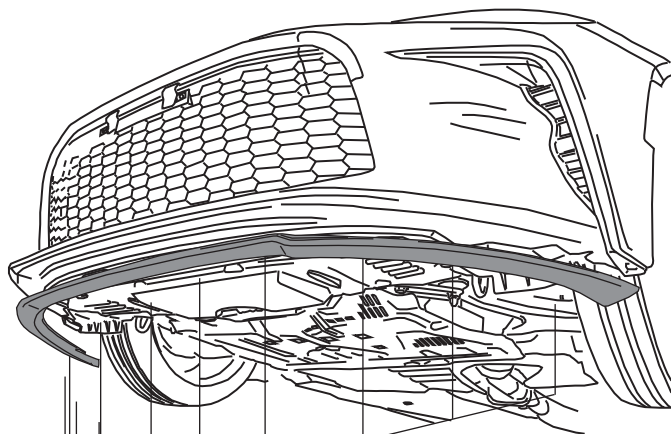
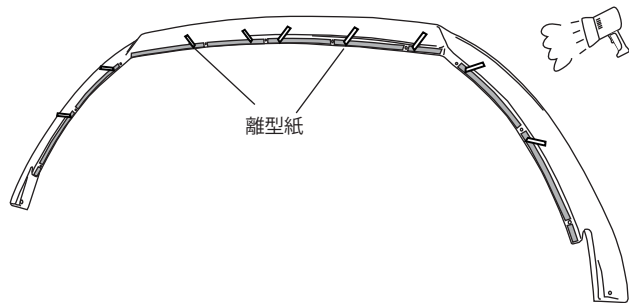

 タッピングビス

- (6) 両面テープの離型紙を図のように30mm剥がし、マスキングテープ等で表側に貼り付けし、テープ面をドライヤーなどで温めます。

- (7) マーキングした位置を参考に製品を仮合せします。

- (8) 製品を②M4 x 20タッピングビスで仮締めします。

- (9) 全体のバランスを確認し、両面テープの離型紙を中央から外側へゆっくり剥がし、製品を車両に十分に圧着して下さい。

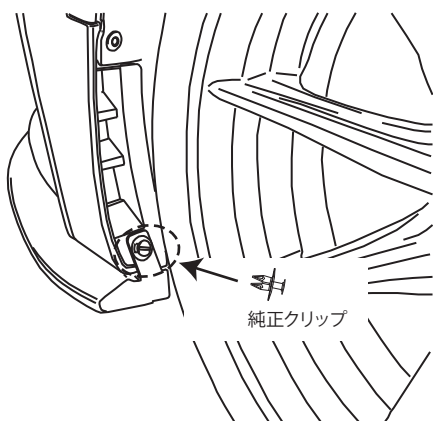

③ サイドフィン取付

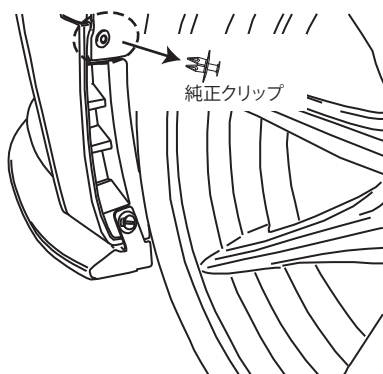
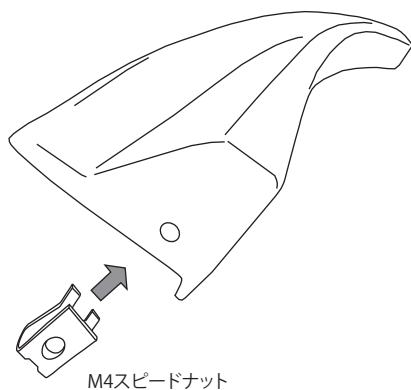
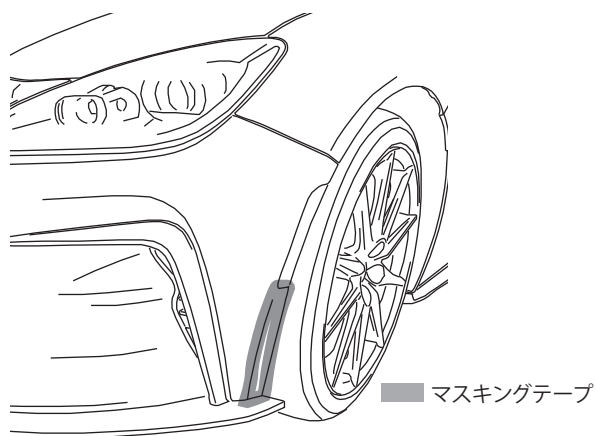

- (10) (5)で外したクリップで固定します。
 (11) (7)で仮締めしたタッピングビスを本締めします。

! タッピングビスを本締めする際は、締込み過ぎに注意して下さい。車両とスポイラーとの隙間が無くなり、締込む手応えが少し重くなる程度でお願い致します。

- (12) ボデーの本製品取付部分の埃や汚れを清掃します。
 (13) フロントリップスポイラーエンドフィンを取付け、フィッティングを確認します。
 (14) 製品に沿ってマスキングテープなどで取付位置をマーキングして下さい。

- (15) 製品下端に⑧M4スピードナットを差し込みます。
 (16) 両面テープ貼付け面をしっかりと脱脂洗浄し、プライマーを塗布します。

! プライマーが貼付け面以外の塗装面に付着しない様に注意して下さい。塗装の変色等の原因になります。はみ出したプライマーはアルコール等で拭き取って下さい。

- (15) クリップを外します。

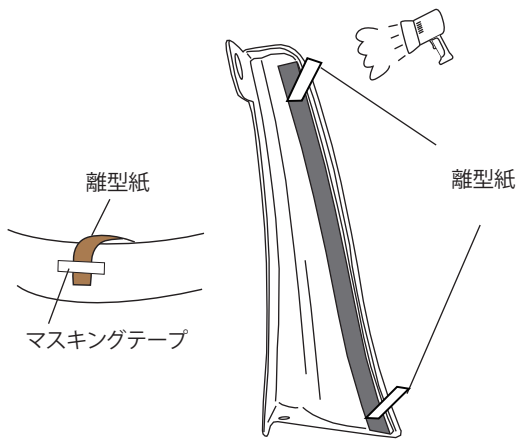

(16) 両面テープの離型紙を図のように30mm剥がしマスキングテープ等で表側に貼り付けし、テープ面をドライヤーなどで温めます。

(17) マーキングした位置を参考に製品を仮合せします。

■取付部断面

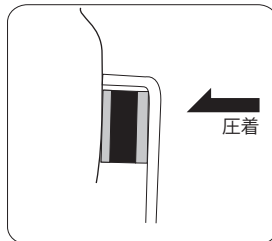

(18) (13)で差込みしたスピードナットを使用して製品を⑦M4×16タッピングビスで仮締めします。

(19) 全体のバランスを確認し、両面テープの離型紙を中央から外側へゆっくり剥がし、製品を車両に十分に圧着して下さい。

■取付部断面

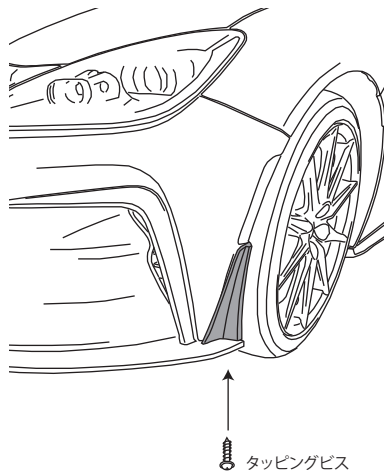
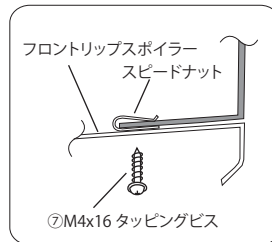

(20) (18)で仮締めしたタッピングビスを本締めします。

(21) (15)で外したクリップで固定します。

(22) 反対側も同様の手順で取付します。

